



SERVICE INFO – INA 0189



Rolele de tensionare 531 0535 20 și 531 0819 10

Respectați aranjarea corectă la montare

Producători: Honda, Opel, Vauxhall

Modele:

Honda: Civic

Opel: Astra, Combo, Corsa, Meriva, Mokka, Zafira

Vauxhall: Astra, Combo, Corsa, Meriva, Mokka, Zafira

Motorizare: 1.7 DI, 1.7 DTI, 1.7 CDTI

Nr. identificare piesă: 531 0535 20
531 0819 10

Pentru listele actuale consultați cataloagele în diferitele forme de prezentare



Figura 2: Stânga – Rola întinzătorului este în contact cu întreaga suprafață de montare a sa pe motor.
Dreapta – Rola întinzătorului nu este în contact cu întreaga suprafață de montare a sa pe motor.

(Fig. 2, dreapta). Rola întinzătorului nu este aliniată cu celelalte componente și atunci curea dințată nu mai este nici ea aliniată.

De aceea, aveți grijă ca rola întinzătorului să fie în contact cu întreaga suprafață de montare (Fig. 2, stânga), iar capătul arcului de torsiune să fie corect îndoit peste bolțul său de ancorare (Fig. 1).

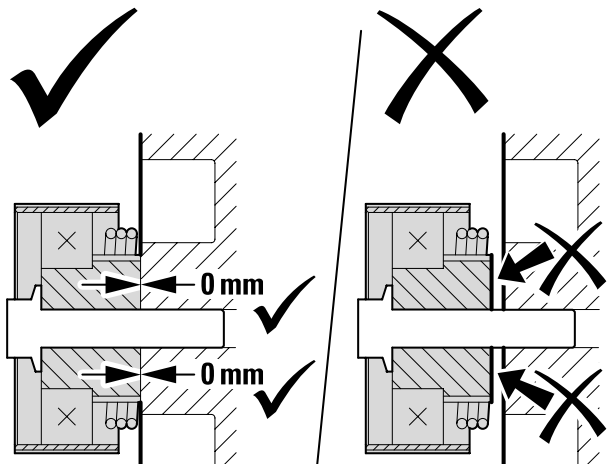

Figura 1: Montarea corectă a arcului pe bolțul său de ancorare

După montarea componentelor transmisiei sistemului de distribuție, verificați neapărat alinierea corectă a curelei dințate.

Respectați specificațiile producătorului autovehiculului!

În timpul montării, arcul fuliei întinzătorului poate fi prins în spatele feței de montare a întinzătorului. În consecință, acesta nu se mai așază corect pe suprafața de montare pe motor

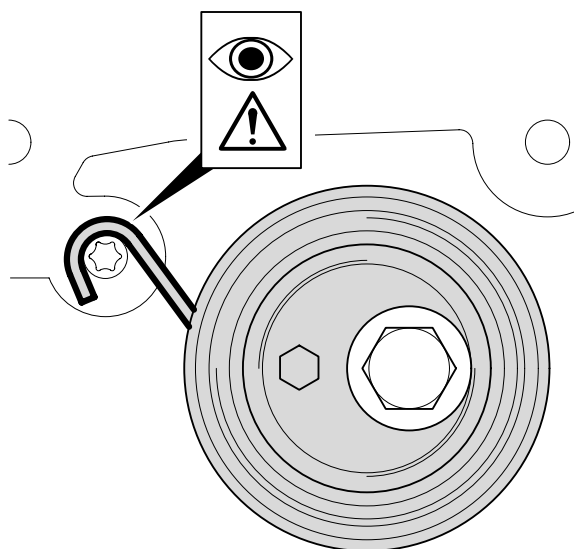
SC Schaeffler Romania SRL
HOTLINE +40 268 505 200
aftermarket.ro@schaeffler.com
<https://aftermarket.schaeffler.ro>
www.repxpert.ro

SCHAEFFLER
REPXPERT